



POOL-Lift Brugervejledning

fra AxHiss.dk

1. Sikkerhedsanvisninger

- Før du bruger Pool lift, skal du sørge for at:
 - brugeren / pårørende har fået passende instruktion og oplæring.
 - denne brugsanvisning er blevet omhyggeligt læst og forstået.
 - Pool lift bruges kun med originale-flytte elementer eller elementer, der er godkendt af os.
- Den maksimalt tilladte belastning kan variere mellem Pool lift, sprederen bar og slynge. Den laveste tilladte belastning skal derfor betragtes som den største tilladte last.
- Brug ikke Pool lift i tilfælde af fejl og inspicere før hver brug.
- Hvis der er elektromagnetisk støj mellem dette Pool lift og en anden enhed, skal de to enheder ikke anvendes sammen.
- driftstemperaturen skal være mellem -10°C (14°F) til $+40^{\circ}\text{C}$ (104°F). Luftfugtigheden skal være mellem 30% og 70%.
- Brug kun Pool lift, når den er låst fast i en Handi-Move sokkel.
- Efter frakobling af Pool lift ud af soklen, er det tilrådeligt at installere hættten (art. # 3240 0100). Når hættten er installeret, er det tilrådeligt at fjerne håndtaget for at forhindre en person falder over det.
- Brug begge hænder, når du flytter Pool lift.
- Sørg for, at Pool lift aldrig skubbes hurtigere end ved normal gang hastighed

Må ikke oplades i nærheden af poolen!

Lad ikke pool lift stå på en skråning.

- Batterier skal fjernes og bortskaffes i henhold til de lovmæssige bestemmelser.

max. løftekapacitet: 297 £ / 135,00 kg

- A sokkel
- B gulv pin
- C mast
- D arm
- E Drejekrog
- F elektriske håndbetjening
- G hjul med brems
- H styreboks
- I nødstop-kontakten
- J nødsituation knappen
- K tastatur
- L stik til håndbetjeningen
- M stik til aktuatoren
- N-stik til opladeren
- O sikringsboks

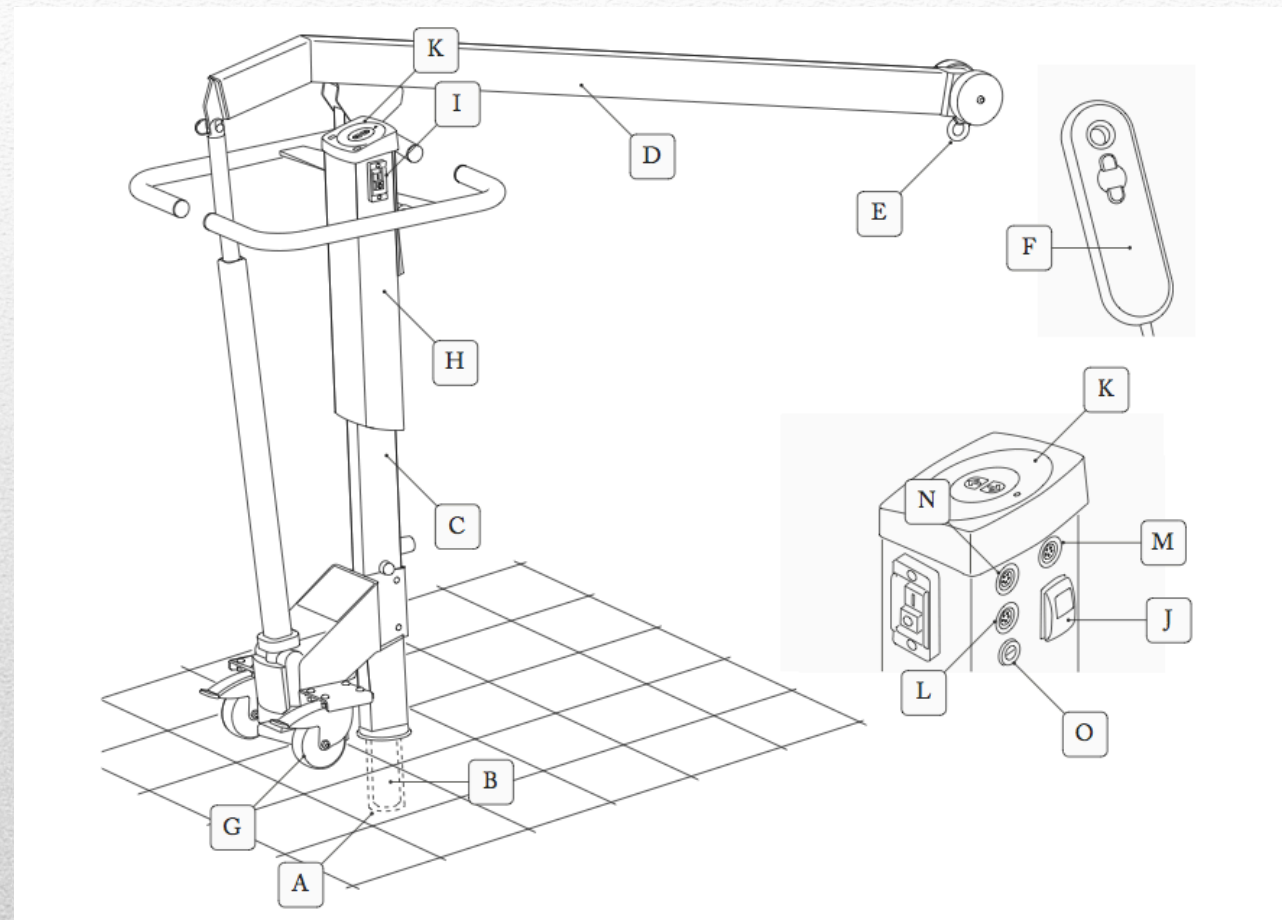

Instruktioner for at placere Pool lift

Flyt gulv spyddet over soklen A (indbygget i gulvet) og hæve armen over hullet.

For at gøre det, skal du trykke på "ON" knappen på håndbetjeningen, indtil gulvet spyddet er fuldt placeret i soklen.

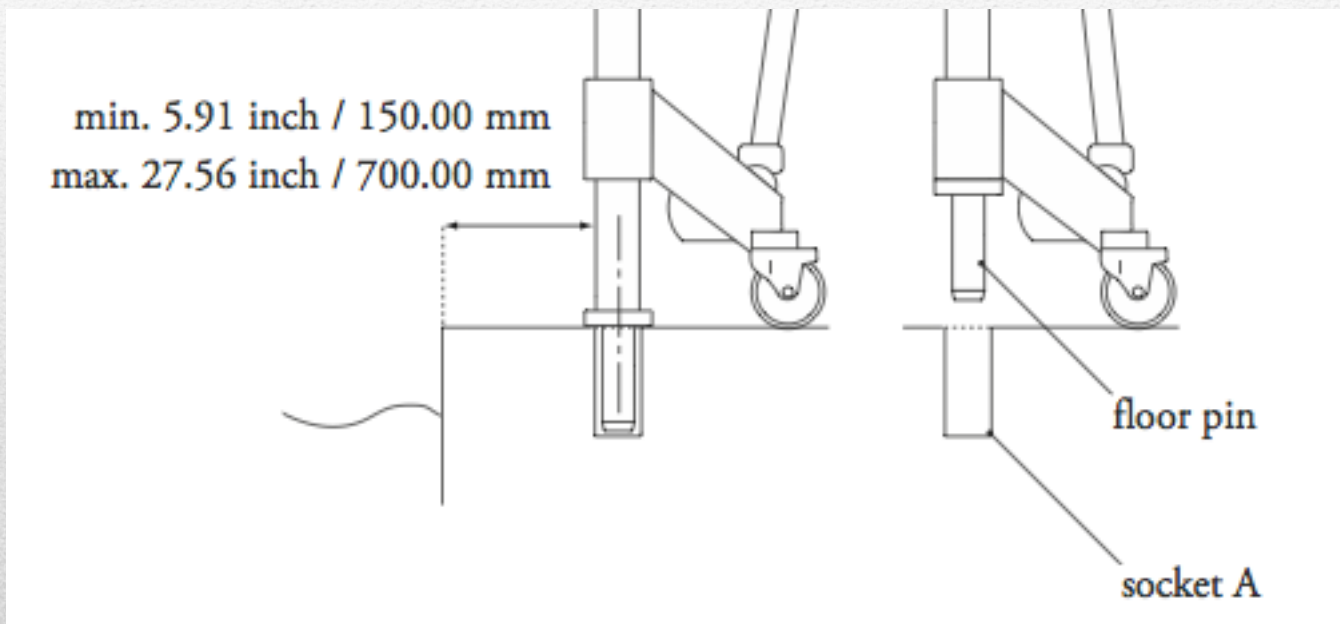

Kontrol

Pool lift styres af trykknapperne på håndbetjeningen eller via betjeningspanelet på styreboksen.

Gøre Pool lift operationelle

For at aktivere Pool lift, tryk på den grønne knap på kontrolboksen.

For at deaktivere den, skal du trykke på den røde knap.

Den røde knap fungerer også som et nødstop.

LED på betjeningspanelet vil kun tændes, når der er trykket på den grønne knap og batterierne er fuldt opladet.

Elektrisk nødsituation nedfir.

Brug den gule knap, når op / ned tasterne og håndbetjeningen ikke virker.

Opladning af batteriet

Det er tilrådeligt at oplade Pool lift regelmæssigt for at forlænge levetiden af batterierne og undgå døde batterier. Oplad mindst en gang hver 2 dage. Overopladning er ikke mulig.

■ Tilslut opladeren til batteriet og til lysnettet. (110/230 VAC)

■ Indikatorlampen på opladeren viser følgende:

- Gul: batterierne oplades
 - Grøn: batterierne er fuldt opladet
-

7. Vedligeholdelse og lagerplads

Begynd altid vedligeholdelse ved at sætte hovedafbryderen i positionen "OFF" (= "O" position).

7.1. Rengøring af Pool lift

■ Korrosion

- Pool lift er fremstillet af rustfrit stål og har gennemgået yderligere korrosionshæmmende behandling.
- Rustfrit stål garanterer ikke fuld beskyttelse mod korrosion. Aktivt forurenende komponenter såsom chlor, især når de findes i fugtige, varme steder, kan angribe rustfrit stål.
- Undgå ridser eller banke overfladen af rustfrit stål.
- Rengør regelmæssigt og mindst hver tredje måned med sæbe og vand og oftere, hvis Pool liften bruges i et lukket rum (i en fugtig, klor eller salt-laden atmosfære ...).
- Vær særlig opmærksom på låsemøtrikker og fjern alle korrosion øjeblikkeligt for at undgå skader på resten af strukturen.
- Kontrollér regelmæssigt aktuatoren for tegn på korrosion.

■ Rengøring

- Rengør med almindelig sæbe og en fugtig klud. Stærke kemikalier, slibende rengøringsmidler og overdreven vand skal ikke anvendes.

7.2. Opbevaring af Pool lift

- Sørg for, at nødstop-knappen er trykket ind, når du gemmer Pool lift (LED lyser ikke)
 - Efter hver brug og før opladning, skal du sætte Pool lift ind i et værelse væk fra swimmingpoolen med en fugtighed på mellem 30 og 70% og en temperatur mellem -10 ° C (14 ° F) og 40 ° C (104 ° F).
 - Afbryd batterierne, hvis du ikke bruger Pool lift i lang tid.
 - Sørg for, at Pool lift ikke kan vælte ved at fastgøre det eller sætte det i et separat rum.
-

Failure to observe the above instructions could lead to injuries to yourself or others.

- 1** Place the seat sling on the chair. The longest side should be positioned against the back of the chair, the shortest on the seat itself. The label is at the rear of the back section.



- 2** Move the person from (wheel) chair to chair.



- 3** Attach the loops to the spreader bar and lift.



- 4** The lifting position is determined by how much you tighten the yellow strap.
- Fully tightened = sitting position.
 - Not tightened = recumbent position.



- 5** Seat sling in combination with safety belt around abdomen and/or chest. Pull the two ends of the safety belt^(*) through the two openings on the side of the seat sling from the back and fasten them on the front. Tighten.



* Option: safety belt (#3473 1000)

Seat sling Vigtig information!

- Sørg for at du har læst og forstået denne brugervejledning, inden du bruger din Handi-Move løft udstyr.
 - Hvis du bruger sædet slynge for første gang, skal du sikre, at det er egnet til den pågældende person.
 - Sædet slynge er egnet for folk med tilstrækkelig siddende balance. Den person skal være i stand til at bevæge sig mellem sin kørestol og stol alene eller sammen med en støtter.
 - Hvis en eller anden grund, kan der være en mulighed for, at brugeren glider ud af slyngen, skal du bruge sikkerhedsselen (er).
- Hvis anvendelse af sikkerhedssele (er) ikke garanterer fuldstændig sikkerhed, skal du ikke bruge sædet slynge.
- Før du begynder at løfte, kontrollere, at brugeren er placeret sikkert og løkkerne er godt anvendt.
 - Hold brugerens arme i sædet slynge.
 - Løft aldrig brugeren højere end nødvendigt.
 - Lad aldrig en bruger hængende i sædet slynge uden opsyn.
 - Overhold vaskeanvisningerne på sædet slynge label for vedligeholdelse.
 - Før hver brug kontrolleres stoffet sømme, syning, loops og loop vedhæftede filer for mulig slidage eller beskadigelse. Hvis du finder nogen slid eller beskadige alder, straks stoppe med at bruge sædet slynge og erstatte punktet.
 - Brug kun sædet slynge i kombination med Handi-Move løfteudstyr.
 - Den maksimalt tilladte vægt for sædet slyngen til at bære er 120 kg / £ 264,55.
-